

Estaca LED panel solar

Estaca exterior - Iluminación Decorativa

11-360/LED/1.8W/2CCT/BK | 147814 | 7750902126294

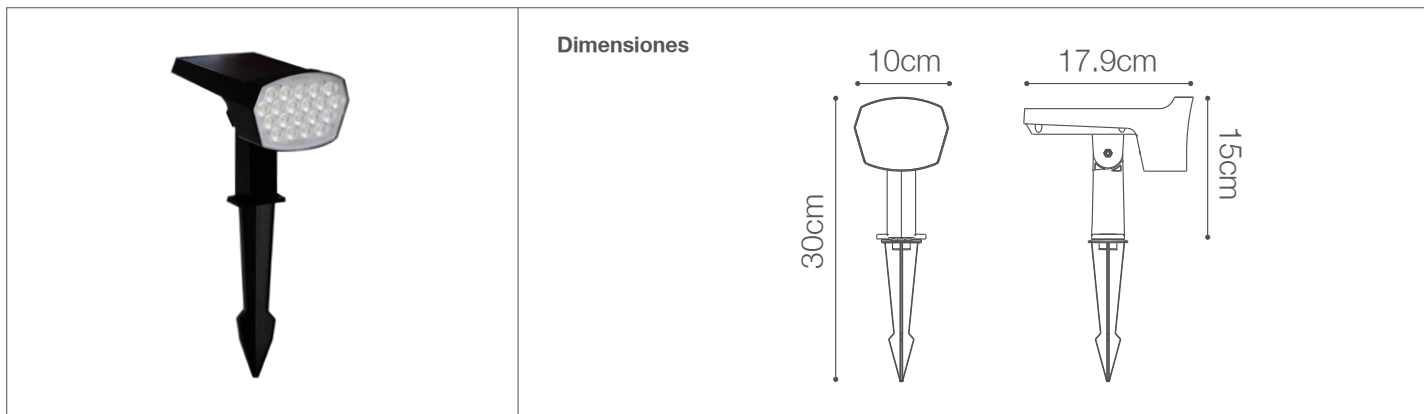

Datos técnicos

Potencia	1.8W
Temp.de color	3000K Luz verde
Lúmenes	200Lm
Eficiencia	111Lm/W
Batería	Litio 3,7V 1800mAh
Índice de Protección	IP65
Tiempo de vida	25,000 hrs.

Descripción

Estaca LED con panel solar exterior con índice de protección IP65. Cuenta con tablero de control, para seleccionar modo de uso y tipo de luz. Batería recargable AA de Litio 3,7V 1800mAh . Tiempo de autonomía de 4 hrs al 100% brillo, 8 hrs al 50% brillo, 16 hrs al 25% brillo. Carga de batería completa con luz solar por 8 horas. Debe instalarse en un lugar donde reciba la mayor cantidad de luz solar y, cuando oscurezca, un sensor fotosensible encenderá la luminaria automáticamente.

TABLERO DE CONFIGURACIÓN



Características de la Luminaria

-Material : Policarbonato
-Acabado: Mate

-Dimensiones cuerpo: 179*100*300mm
-Colores: ● Negro

Usos

-Comerciales
-Residenciales
Jardines
Patios

Atributos

-Encendido instantáneo
-Libre de mercurio
-Baja emision de calor
-Proteccion medio ambiente
-Energía solar

Nota

- Reducción crítica de la autonomía en días nublados o si se produce sombra.
- El producto es resistente el agua solo de arriba a abajo, los chorros de agua de abajo hacia arriba dañarán el producto.
- La batería tiene un número finito de ciclos, perdiendo su capacidad de almacenamiento y autonomía por el desgaste natural.