

Reflector LED para Adosar

Reflectores - Iluminación Industrial

113-112-REF/LED50W/30K/WH | 145566 | T001-L005-F016-S002 | 7750902117698
 113-112-REF/LED50W/60K/WH | 145311 | T001-L005-F016-S002 | 7750902115496

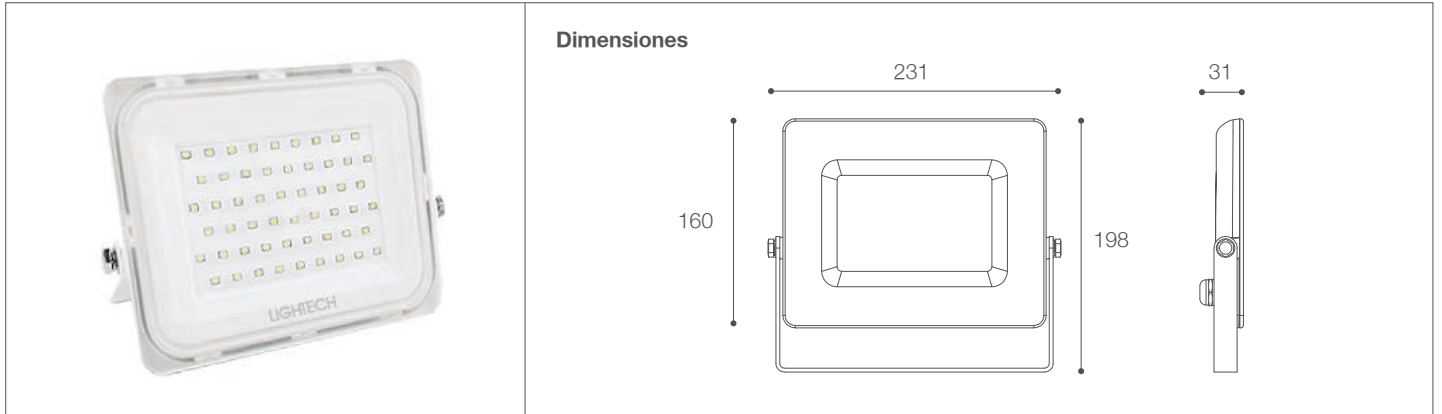

Datos técnicos

W	50W
K	3000K 6000K
Lm	4900Lm 5000Lm
Lm/W	98Lm/W 100Lm/W
V	220-240V
Hz	60Hz
Índice de Protección	IP65
Índice de Resistencia	IK07
Lifetime	50,000 h.
Factor de Potencia	0.9

Descripción

Reflector LED 50W, carcasa de aleación de aluminio y con cubierta de policarbonato. Características: Larga duración, alta eficiencia en iluminación, encendido instantáneo, ahorra energía, de fácil instalación.

Características de la Luminaria

- Material cuerpo: Aluminio
- Acabado: Mate
- Dimensiones cuerpo: 231x198x31mm
- Colores: Blanco

Usos

- Residenciales
- Iluminación arquitectónica
- Fachadas
- Escaparates de comercios
- Zonas de carga
- Industrias

Atributos

- Encendido instantáneo
- Libre de mercurio
- Baja emisión de calor
- Protección medio ambiente

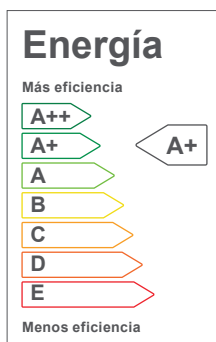

*De acuerdo al reglamento del MINISTERIO DE ENERGÍA Y MINAS en el Perú, el nivel máximo permitido de eficiencia energética es NIVEL A. Nuestros productos pueden tener mayor eficiencia pero en la caja se colocará el nivel máximo permitido en el país.

*Indispensable para un buen funcionamiento contar con línea fase y neutro (en cableado) de no ser así se acortará el tiempo de vida útil de la luminaria, presentará parpadeo o no se apagará al 100%.